

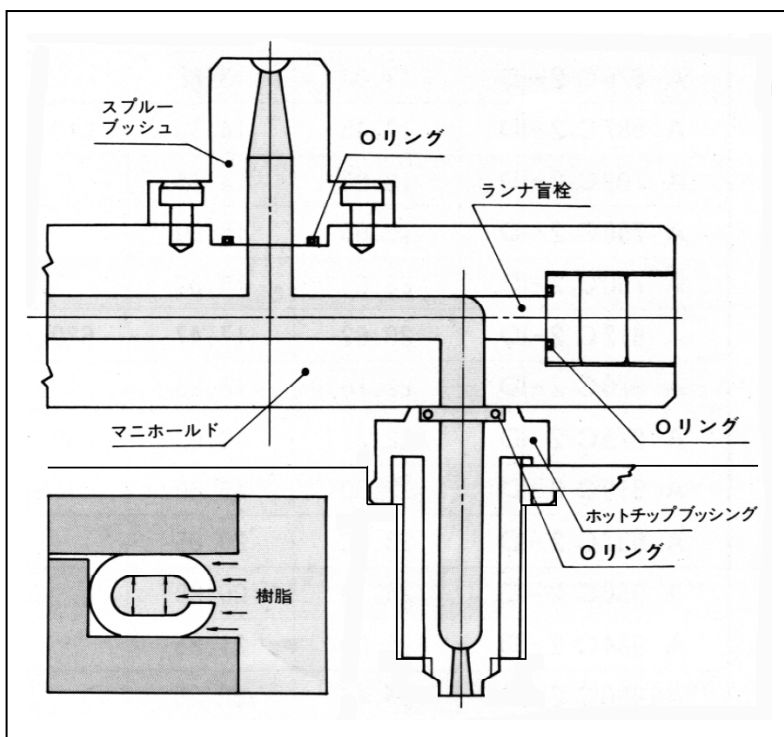

中空メタルOリング

ホットランナー型には、ステンレス製の中空メタルOリングの使用が欠かせません。マニホールドとスプルーブッシュの接合部、ランナー盲栓からの樹脂漏れ防止、マニホールドとホットチップブッシングの接合部にメタルOリングが使用されます。AタイプとGタイプがあり、Aタイプは内径側に小孔を二つもっており、最初の射出成形で、樹脂が小孔から中空部に入り込み、その樹脂圧でリングをリング溝に押しつけ、シール効果を強めます。マニホールドが熱膨張しても、リングの上を滑るだけで、シール効果は変わりません。

GタイプはAタイプの約 1/2 径の中空リングです。補修のため金型をバラした時は、新しいメタルOリングと取り替えてください。



Aタイプ寸法・規格

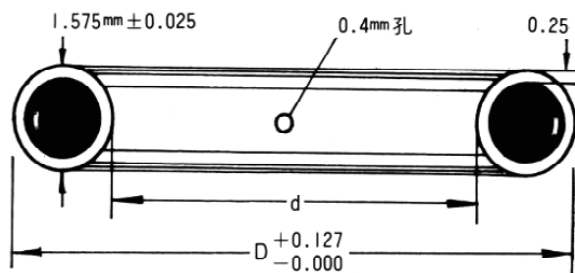

Gタイプ寸法・規格

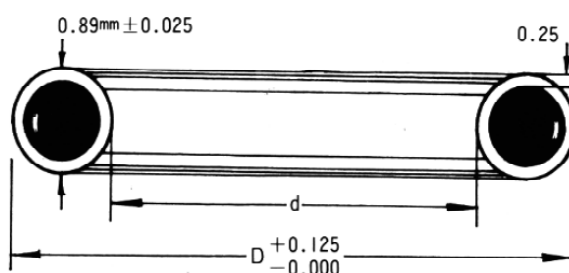

AタイプOリングセット方法

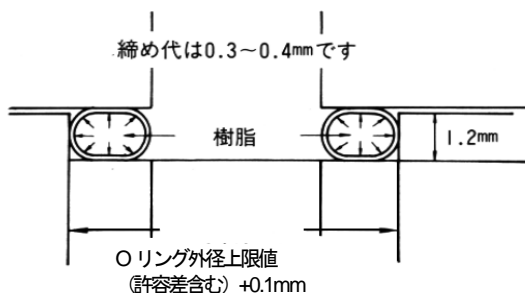

GタイプOリングセット方法

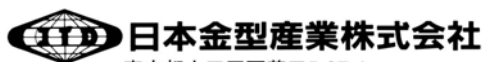
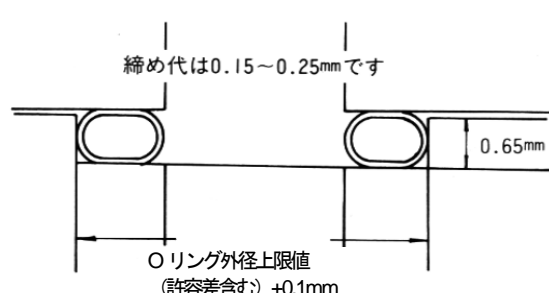

東京都大田区西蒲田5-27-1
 TEL:03(3733)6311 FAX:03(3736)5300
 URL: <http://www.jtdtky.co.jp>
 E-mail: jtd@jtdtky.co.jp

規格寸法表

Aタイプ

カタログ番号	外径D (mm)	内径d (mm)	ホットリナーメーカー番号	
			インコ-No.	マシツプ
A 500C-2-1D	12.70	9.55	607	全シリーズ
A 512C-2-1D	13.00	9.85		
A 562C-2-1D	14.27	11.12	608	
A 625C-2-1D	15.87	12.72		
A 630C-2-1D	16.00	12.85		
A 670C-2-1D	17.00	13.86		
A 687C-2-1D	17.45	14.30	610	
A 709C-2-1D	18.00	14.85		
A 750C-2-1D	19.05	15.90		
A 790C-2-1D	20.00	16.86		
A 812C-2-1D	20.62	17.47	620	
A 870C-2-1D	22.10	18.96		
A 875C-2-1D	22.22	19.07	630	
A 910C-2-1D	23.00	19.86		
A 937C-2-1D	23.80	20.65		
A 950C-2-1D	24.13	20.98	635	
A 984C-2-1D	25.00	21.85		
A1000C-2-1D	25.40	22.25		
A1020C-2-1D	26.00	22.86		
A1062C-2-1D	26.97	23.80	640	
A1125C-2-1D	28.57	25.40		
A1188C-2-1D	30.18	27.03	650	
A1250C-2-1D	31.75	28.60		
A1375C-2-1D	34.92	31.77	660/680	
A1496C-2-1D	38.00	34.85		
A1625C-2-1D	41.28	38.13		
A1750C-2-1D	44.45	41.30		
A1772C-2-1D	45.00	41.85		

Gタイプ

カタログ番号	外径D (mm)	内径d (mm)
G-0250	6.40	4.62
G-0281	7.19	5.41
G-0312	7.97	6.19
G-0344	8.79	7.01
G-0375	9.58	7.80
G-0406	10.36	8.58
G-0438	11.18	9.40
G-0469	11.96	10.18
G-0500	12.75	10.97
G-0562	14.32	12.54
G-0625	15.93	14.15
G-0688	17.53	15.75
G-0750	19.10	17.32
G-0812	20.67	18.89
G-0875	22.28	20.50
G-0938	23.88	22.10
G-1000	25.45	23.67
G-1125	28.63	26.85
G-1250	31.80	30.02
G-1375	34.98	33.20
G-1500	38.15	36.37
G-1625	41.33	39.55
G-1750	44.50	42.72
G-1875	47.68	45.90
G-2000	50.85	49.07

