

精密高速スピンドル



特長

- ◆ 最高 50000min⁻¹ の高速回転
- ◆ ラジアル振れ精度 2μm 以下
- ◆ 面振れ精度 2μm 以下

精密高速スピンドル外形寸法

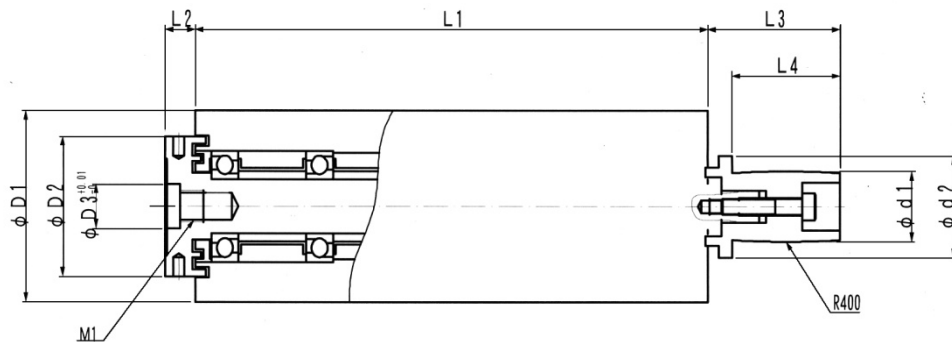

精密高速スピンドル仕様

	L1	L2	L3	L4	D1	D2	D3	d1	d2	M1	回転数(min-1): [△] アソグ仕様	
											標準仕様	特殊仕様
HAT-I-50	160	8	25	22	50	32	10	14	20	M8	40000	50000
HAT-I-60	190	11	49	40	60	44	14	22	32	M10	30000	40000

静的振れ精度	2μm 以下
潤滑方法	オイルエア潤滑方式 (オイルエア潤滑ユニット別売)
駆動方法	ベルト駆動方式

クイル外形寸法 (一例)

【Aタイプ】

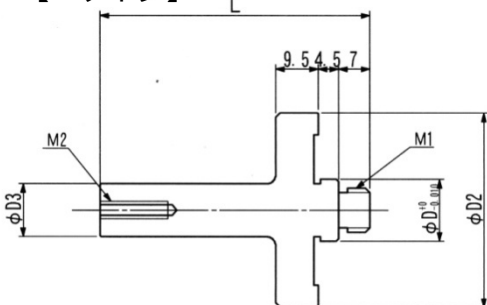

【Bタイプ】

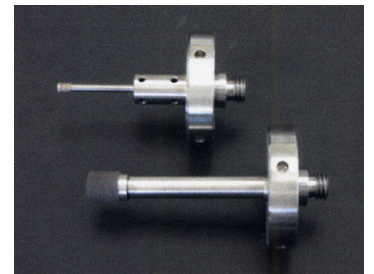
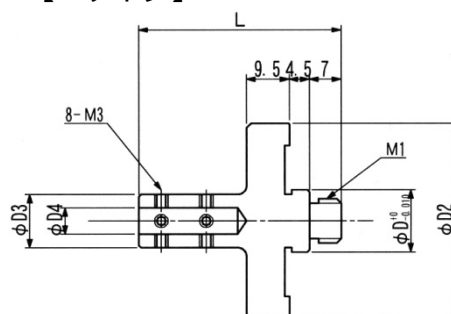

	D	D2	D3	D4	M1	M2
Aタイプ	10	32			M8	
Bタイプ	14	44			M10	

の寸法はご指示ください。

■クイル、寸法・形状などご要望に応じて特殊設計、製作をいたします。

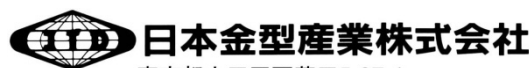

日本金型産業株式会社

東京都大田区西蒲田5-27-1
 TEL:03(3733)6311 FAX:03(3736)5300
 URL: <http://www.jtdtky.co.jp>
 E-mail: jtd@jtdtky.co.jp