

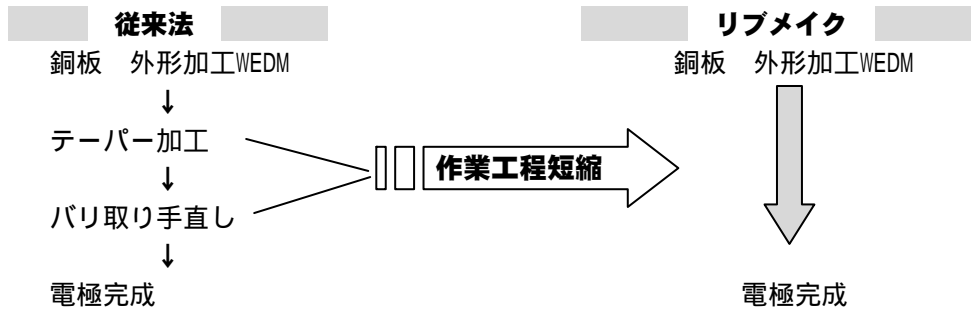

# EDM用テーパ付電極 リブメイク (リムセス製)

世界のよい品を安く早く

- \* テーパー付き銅電極板ですので、外周を加工するだけでリブ電極が出来ます。
- \* 電極加工のスピード化、合理化・コストダウンが図れます。

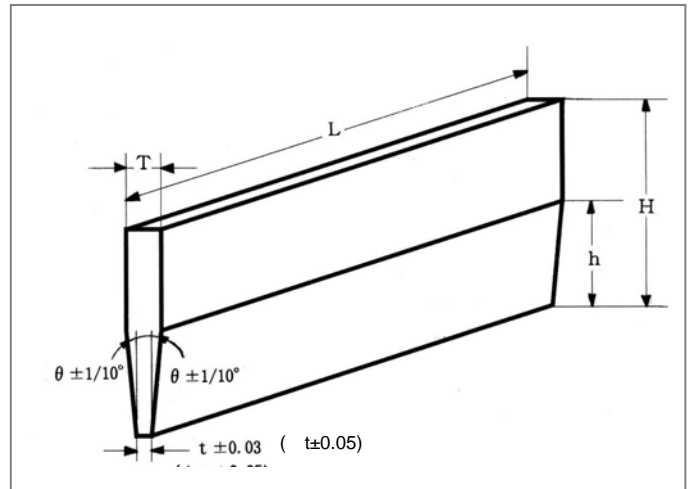
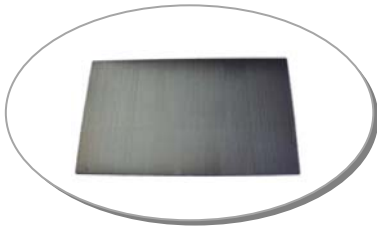

材質：無酸素銅

タイプ	品番	t		T	h	H	L(mm)
ロングタイプ	LM0605	0.6	15	1.1	57.3	100	300
	LM0805	0.8	15	1.4	69.0	120	300
	LM1005	1.0	15	1.6	69.0	120	300
	LM0603	0.6	30	1.6	57.3	100	300
	LM0803	0.8	30	2.0	69.0	120	300
	LM1303	1.3	30	2.5	69.0	120	300
	LM0610	0.6	1°	2.7	60.1	100	300
厚切タイプ	LT-1803	1.8	30	3.0	68.7	120	200
	LT-1510	1.5	1°	4.0	71.6	120	200
	LT-0815	0.8	1.5°	4.0	61.2	120	200
	LT-1215	1.2	1.5°	5.0	72.6	120	200
	LT-0820	0.8	2°	5.0	60.1	120	200
ショートタイプ	RM0303	0.3	30	0.82	30	70	300
	RM0403	0.4	30	0.92	30	70	300
	RM0503	0.5	30	1.02	30	70	300
	RM0603	0.6	30	1.12	30	70	300
	RM0803	0.8	30	1.32	30	70	300
	RM1003	1.0	30	1.52	30	70	300
	RM1303	1.3	30	1.82	30	70	300
	RM0510	0.5	1°	1.55	30	70	300
	RM0610	0.6	1°	1.65	30	70	300
	RM0810	0.8	1°	1.85	30	70	300
	RM1010	1.0	1°	2.05	30	70	300
	RM0515	0.5	1.5°	2.50	38.2	70	300



日本金型産業株式会社

東京都大田区西蒲田5-27-1  
 TEL:03(3733)6311 FAX:03(3736)5300  
 URL: <http://www.jtdtky.co.jp>  
 E-mail: [jtd@jtdtky.co.jp](mailto:jtd@jtdtky.co.jp)

## 放電加工用電極材料

### レガロイ CT30



### 銅タングステン電極

超硬合金・鋼材の加工に適した電極です。  
機械加工特性も優れており、電極の精密形状加工が可能です。  
電極成形用(二次電極)としても使用できます。

平板 丸棒

### レガロイ AT35



### 銀タングステン電極

銅タングステンよりも消耗が少なく、  
超硬合金・鋼材の加工に適した電極です。  
面粗さ、加工性共に高精度加工が可能です。  
電極成形用(二次電極)としても使用できます。

平板 丸棒