

エキスパンドブルキャビティ

US Patent Nos. 5,387,389, 5,540,582, 5,630,977, and Others Pending

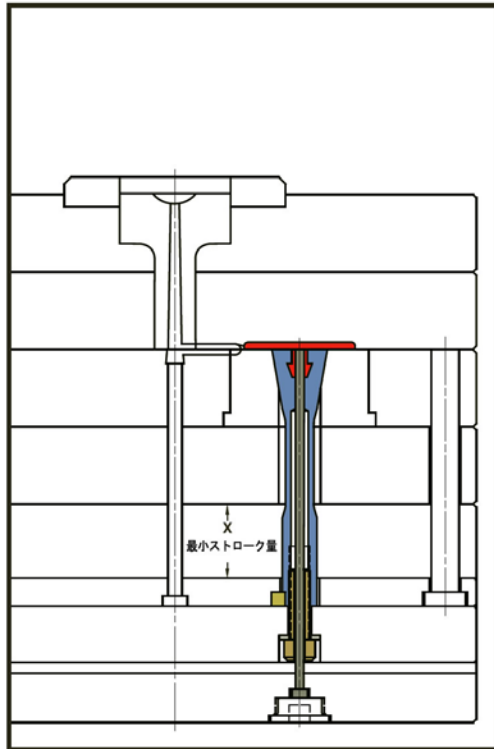

エキスパンドブルキャビティは、プラスチック製品のねじ・くぼみ・突起部等のアンダーカットを処理するコアです。エキスパンドブルキャビティはメンテナンスフリー・従来のスライドコアが不要なため、金型設計がシンプルになり多数個取金型においては従来のスライド方式と比較し金型サイズをコンパクトにできます。



型閉時

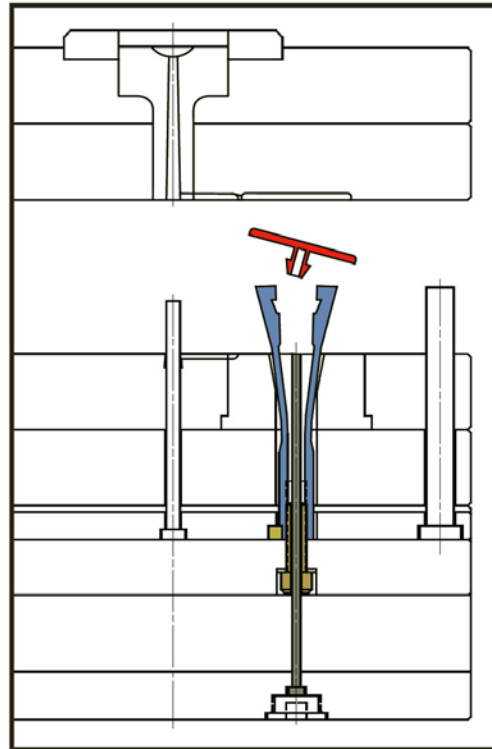

型開時

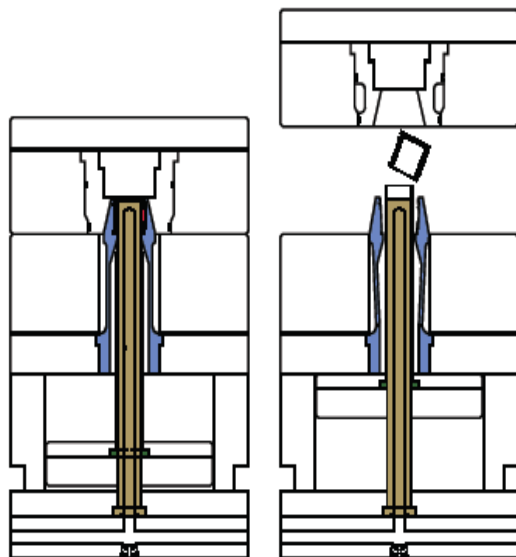

テクニカルインフォメーション

- ◆ 4 サイズを標準化し、幅広いサイズの製品に対応します。
- ◆ 片側 10°の円錐型に広がります。
- ◆ 動作回数が多い為、材料-A2(HRC 54~57)で作られています。摺動部の磨耗対策として、金型側摺動部に入れ子を使用してください。
- ◆ 耐熱温度は 260 です。
- ◆ エキスパンドブルキャビティは潤滑剤無しで動作しますが、コーティングをすれば、磨耗やさびに対しても有効です。
- ◆ 製品部の加工も承ります。
- ◆ 製品仕様に合わせた特注品の製作も可能です。また左図のタイプはキャビティ側で成形することが可能です。

お問い合わせ 日本金型産業(株) TEL: 03-3733-6311 FAX:03-3736-5300 E-mail : jtd@jtdtky.co.jp

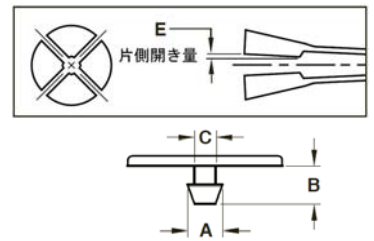
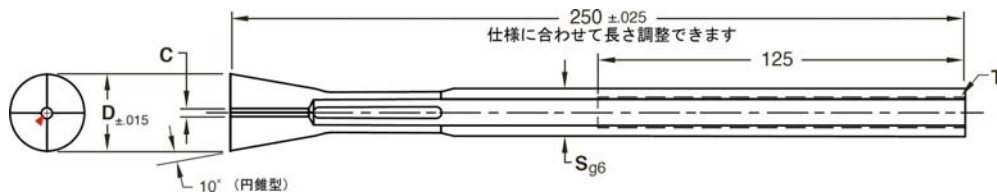

品番	D	A	B	C	E	F	S	T	X
	キャビティ 外形	加工範囲 最大径	加工範囲 最大長さ	加工範囲 最小径	片側 開き量	最小肉厚	シャンク径	ねじ サイズ	最小 ストローク量
EXCAV20	20	14	13	2.5	1.6	3	14	M8	15
EXCAV26	26	18	20	3.5	2.5	4	16	M10	15
EXCAV38	38	30	27	4.0	3.0	4	27	M18	20
EXCAV50	50	40	39	5.5	3.5	5	34	M24	20

全ての数値はミリサイズ表記。組込みキットは別売りです。 品番表以外のサイズの特注品も製作可能です。

組込みキット・加工詳細

中空ボルトキット明細

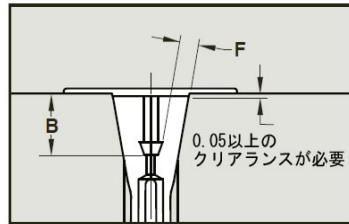
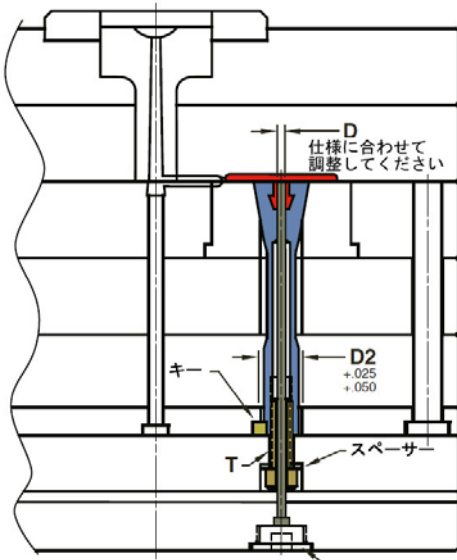

- ◆ キー (t7 x 8 x 40)
- ◆ 中空ボルト
- ◆ エジェクターピン(長さ: 400mm)
< DIN H-13 >
- ◆ スペース

エクspandブル キャビティ 品番	D	T	S	D2	中空ボルト キット 品番
	ピン径	ボルト サイズ	スペース (内径 x 外形 x 厚み)		
EXCAV20	3.5	M8-1.25 x 40	8x22x4	14	EXC20BH
EXCAV26	4	M10-1.5 x 40	10x23x4	16	EXC26BH
EXCAV38	10	M18-2.5 x 50	19x33x6	27	EXC38BH
EXCAV50	14	M24-3 x 55	25x42x6	34	EXC50BH

ピンボルト組込みキット明細

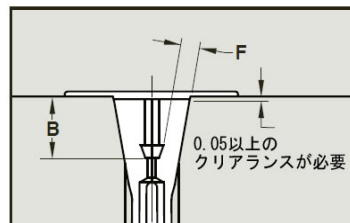
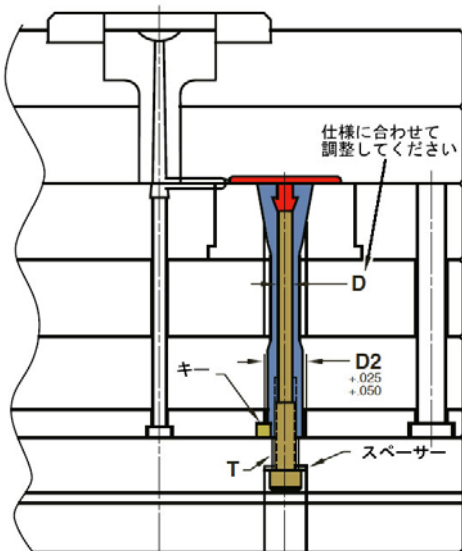

- ◆ キー (t7 x 8 x 40)
- ◆ ピンボルト(長さ: 280mm)
< DIN H-13 40-44HRC >
- ◆ スペース

エクspandブル キャビティ 品番	D	T	S	D2	ピンボルト キット 品番
	ピン径 (±0.05)	ボルトねじ サイズ	スペース (内径 x 外形 x 厚み)		
EXCAV20	6	M8-1.25	8x22x4	14	EXC20BP
EXCAV26	7.7	M10-1.5	10x23x4	16	EXC26BP
EXCAV38	14.5	M18-2.5	19x33x6	27	EXC38BP
EXCAV50	19.8	M24-3	25x42x6	34	EXC50BP