

PLラベル

(製造物責任法にもとづく警告・注意ラベル)

製造物責任法（PL法）が施行1年を経過しました。
法では生命、身体、財産に損害を与えない欠陥のない安全なものを作り、かつ又事故なく安全に正しく使用されるよう注意、警告表示が要求されています。
金型に関しましても、取扱説明書以外に必要な個所に警告、注意ラベルを貼って、安全保持を喚起する必要があります。

(図柄色はISO規格)

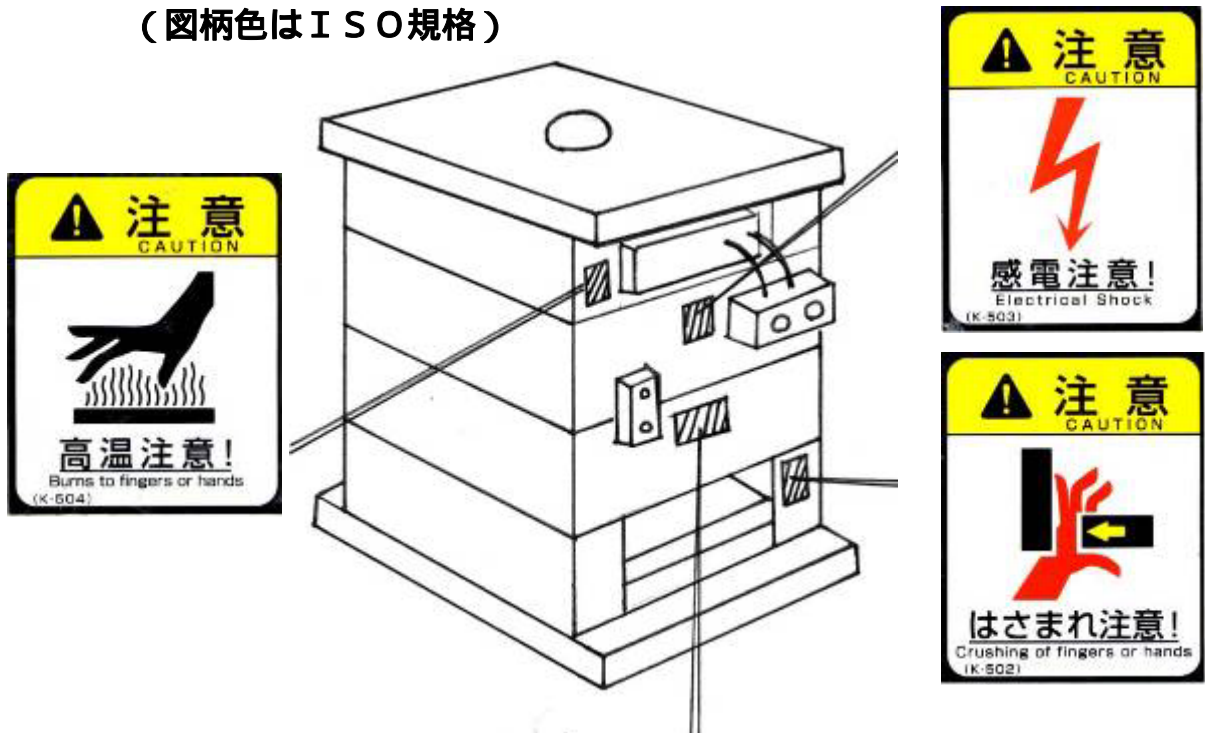

0.1mm以下のアルミ箔ラベルタイプのスタンシロが合っても貼れます。

貼付面を脱脂してから貼って下さい。

大きな金型には操作側のみでなく反操作側にも貼付した方が安心です。

色鮮やかなカラーラベルです。裏面を参考にして下さい。

英文併記ですので海外使う金型にも有効です。



お問い合わせ 日本金型産業㈱ TEL: 03-3733-6311 FAX:03-3736-5300 E-mail : jtd@jtdtky.co.jp

実寸大



| ラベル名 | ラベル | 枚数/1シート | 価格 1シート |
|--------|-----------|---------|---------|
| はさまれ注意 | K - 5 0 2 | 5 ラベル | 1,000円 |
| 感電注意 | K - 5 0 3 | 5 ラベル | 1,000円 |
| 高温注意 | K - 5 0 4 | 5 ラベル | 800円 |
| 警告 | K - 5 0 1 | 4 ラベル | 1,000円 |

御注文はラベル 当り 10シート単位でお願いします