

ロック装置

新タイプ マスターラッチロック

(ク ロ ダ 製)

世界のよい品を安く早く

◎ パーティング固定に。ストリッパーの2段突き出し。等に利用下さい。



〈 特 長 〉

- ◆ 独特なロックツメ機構により衝撃少なくバックラッシュがありません。
- ◆ ツメ材質にSKD11 (HRC55~57) を使用し耐磨性に配慮しています。
- ◆ 耐熱スプリングを使用し金型温度が上がっても荷重量低下はありません。
- ◆ カバーを外しスプリングを交換すれば荷重量は自由に替えられます。
- ◆ 2タイプ5種類の選択が出来ます。

型番	荷重(セット) (kg)	大きさ 厚み×幅×長さ (mm)	取付けボルト	価格 1セット(2個)
DS-20-100	100	20×42×55	M6	14,000 円
200	200			15,000 円
DS-25-200	200	25×52×64	M8	15,500 円
300	300			16,000 円
500	500			18,000 円

取付けボルト、スプリングワッシャ付属しています。

上記は1set (2ヶ) 収容箱入りの価格です。数量多い場合は別途相談下さい。

上記荷重は単純にマスターラッチロック単体で荷重をかけた場合の目安値です。

DS-20

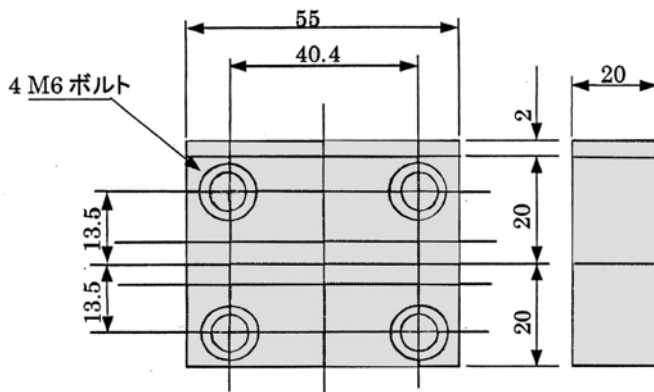

DS-25

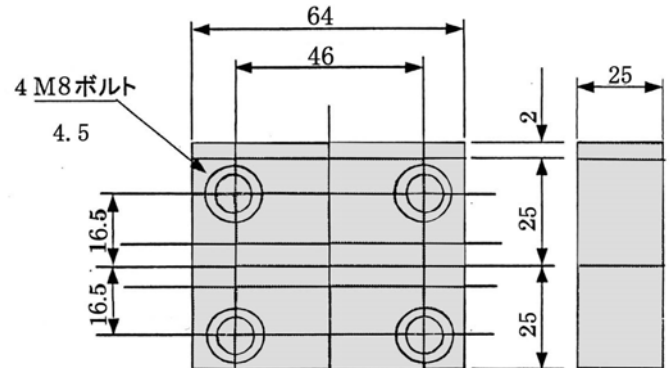

《 注 》 新タイプは取りつけノック穴はあいておりませんのでご注意下さい。

取付け時

- ① 取付け時、上図の様に取付け穴のピッチは正しくあけて下さい。キャップボルトで締め付ける場合も、緩まぬようしっかり締めるか緩みとめ等をして下さい。
- ② ピッチが正しくなく前後左右に曲がって着けてしまったり、キャップボルトの緩みなどでピッチが正しく出ていない場合、ロックの爪やノックピンの破損の原因ともなります。



日本金型産業株式会社

東京都大田区西蒲田5-27-1

TEL:03(3733)6311 FAX:03(3736)5300

URL: <http://www.jtdtky.co.jp>

E-mail: jtd@jtdtky.co.jp

※ カタログ内容は予告なしにメーカーが変更している場合があります

※ 価格表示は消費税抜きになっております。

金型組込部品-029-d-9607

2011年8月改訂