

# HASCO® フィルター カートリッジ

## 成形材料の異物除去フィルター

( HASCO® 社製 )

### 特徴

- ・ 圧力損失が少ない
- ・ リサイクル材料の成形に最適です。
- ・ メンテナンス、クリーニングが容易です
- ・ 成形機ノズル、スプルーブッシュへの組込みが容易です。

### スプルーブッシュへの組込み例

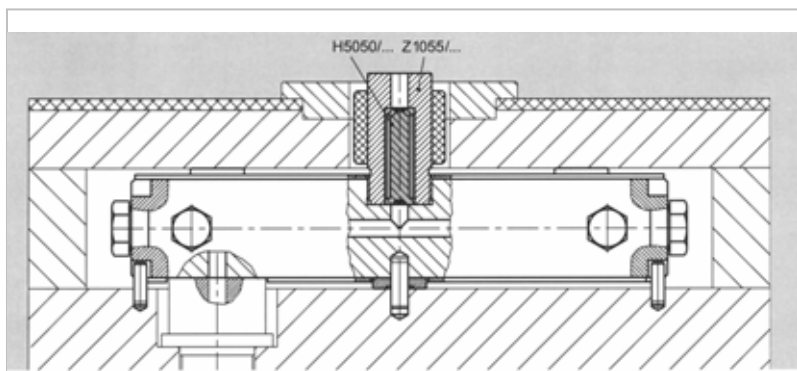

### 成形機ノズルの組込み寸法

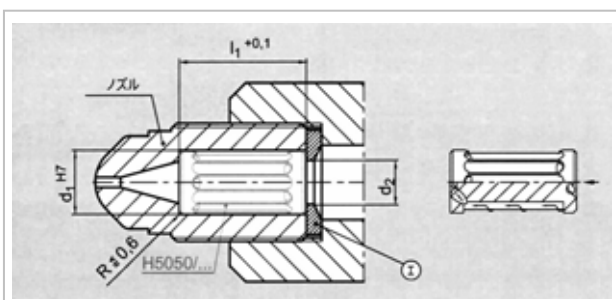

d2	d1	l1	型式
8	14	45	H 5050 / 14 x 45 x 0.35
13	20		20 x 45 x 0.45
18	25	50	25 x 50 x 0.50

成形機ノズルへ組込み場合、ワッシャーで押して下さい。

### H5050 /... フィルターカートリッジ 材質 (SKD6 相当)

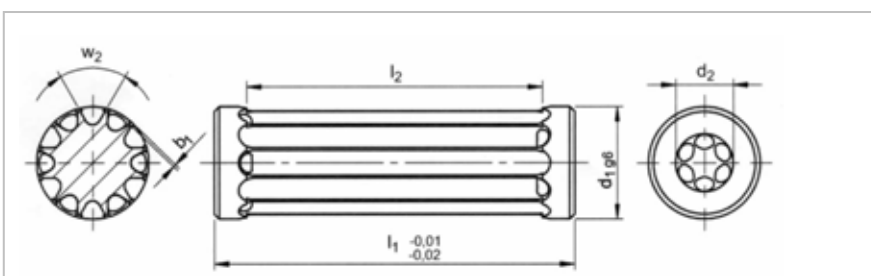

d2	l2	w2	d1	l1	b1	型式
7,2	37	60°	14	45	0,35	H 5050 / 14 x 45 x 0,35
12	35	58°	20		0,45	20 x 45 x 0,45
17	38	52°	25	50	0,5	25 x 50 x 0,50

### 使用上の注意

フィルターカートリッジは必要に応じて、定期的にメンテナンス(クリーニング)して下さい。  
 成形材料の種類、粘性、成形温度等により、圧力損失が大きくなる可能性があります。