

スライドブロック

(ヨーロッパ **CUMSA** 社製)

世界のよい品を安く早く

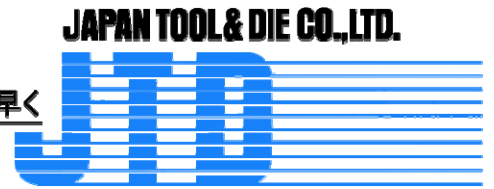

特長

- ◆ エジェクターロッドを垂直に突出すと、スライドブロックがスライドし、最大7mm までのアンダーカットを処理することが出来ます。
- ◆ 金型への組込みが容易です。
- ◆ 突出し方向の長さ調整は簡単です。



PV

材質 **A** Mat. 1.2344 硬度 50±2HRC

B Mat. 1.2842 硬度 56±2HRC

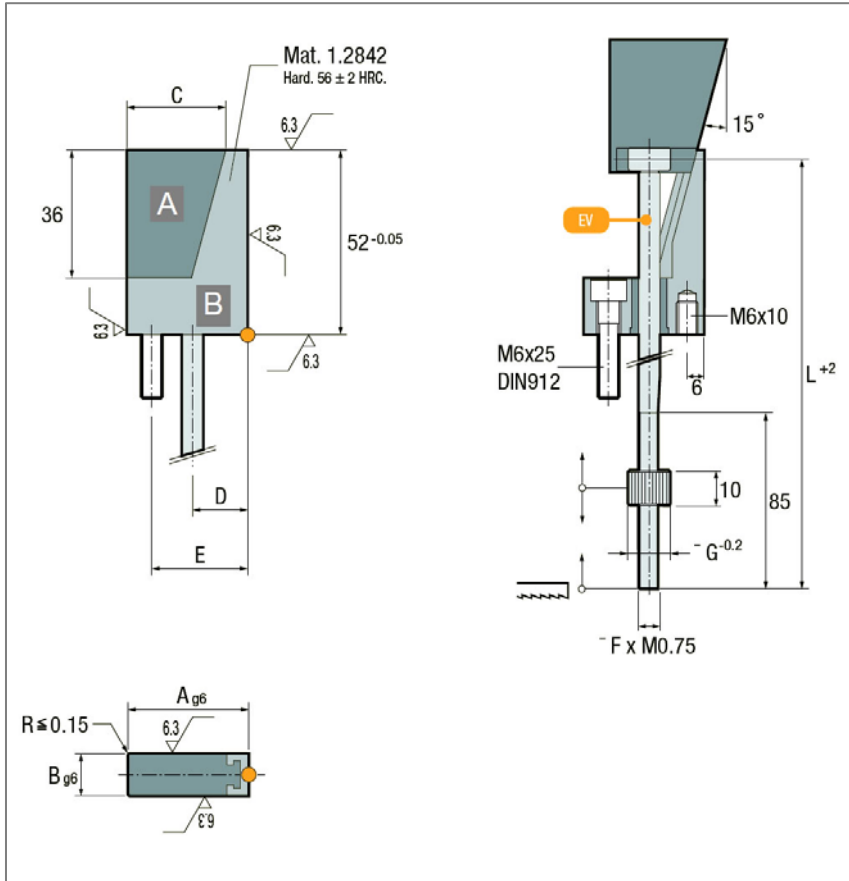

PV スライドブロック

型式	A	B	C	D	E
PV.341252	34	12	28	15.5	27
PV.361652	36	16	30	16.5	29
PV.382052	38	20	32	17.5	31
PV.402452	40	24	34	18.5	33

EV エジェクターロッド (別売り)

型式	F	G	H	L
EV.006...	6	12	6.5	150 225
EV.008...	8	14	8.5	150 225
EV.010...	10	16	10.5	150 225
EV.012...	12	18	12.5	150 225

傾斜ブロックの取外し方法

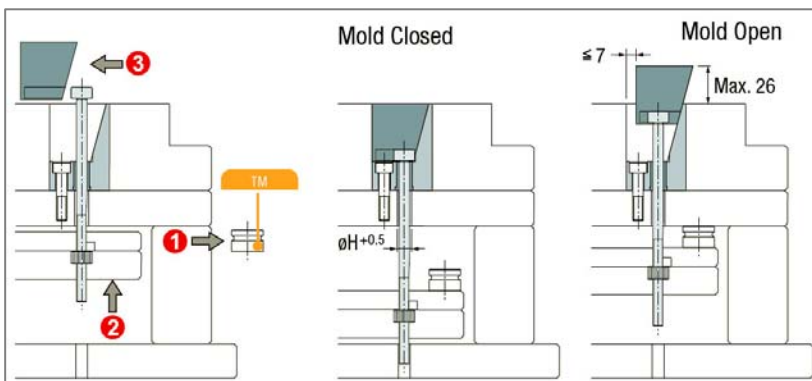

- ① セーフティストッパー (TM) を取外す (別売り)
- ② エジェクタープレートを突き出す。
- ③ Zスライドブロックを取外す。



日本金型産業株式会社

東京都大田区西蒲田5-27-1
 TEL:03(3733)6311 FAX:03(3736)5300
 URL: <http://www.jtdtky.co.jp>
 E-mail: jtd@jtdtky.co.jp