

# CUMSA スライドユニット

世界のよい品を安く早く

金型の開閉動作のみでアンダーカットが処理できます。  
コンパクトな設計で最大 5mm のストローク量があります。  
機械加工は PL 面に対し 90° 加工のみで対応できます。

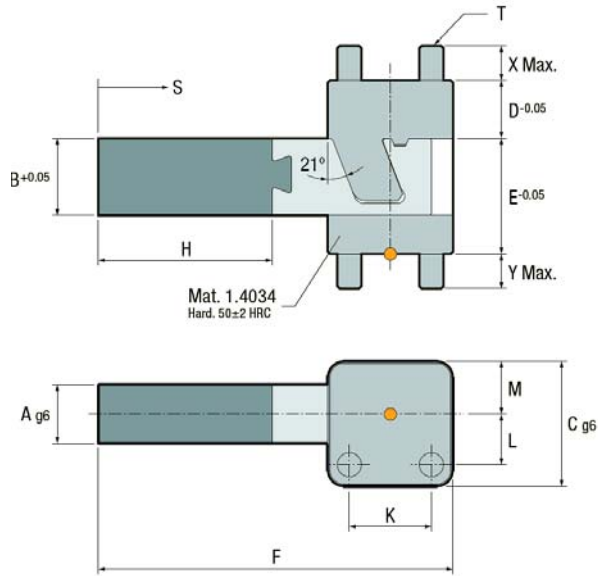

材質：1.2344  
硬度：54±2HRC  
特許取得システム品

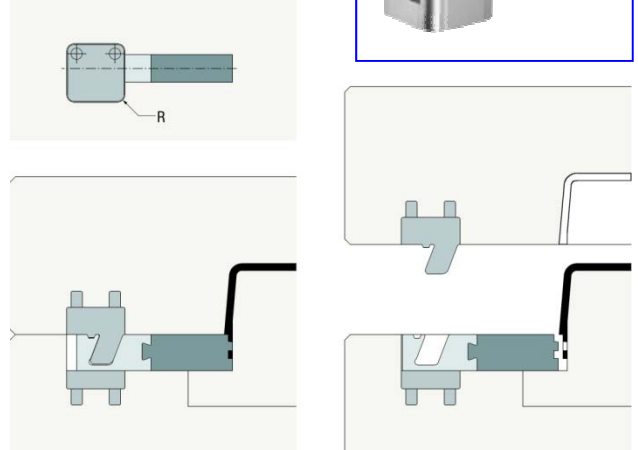

スライド部分は二つのブロックを組み合わせ使用するため、ブロックの加工・交換が容易に出来ます。

型番.	A	B	C	D	E	F	H	K	L	M	R	S	T	X	Y
SU.081220	8.2	12	20	10	18	60	32	12.5	8.25	8	3.75	3	M4	7	8
SU.121626	12.2	16	26	12	24	73.5	36	17	10.5	11	4.5	4	M5	9	7
SU.162032	16.2	20	32	16	30	86.5	40	22	13	14	5	5	M6	10	11

# CUMSA アンダーカットユニット

材質：1.2344  
硬度：54±2HRC  
特許取得システム品

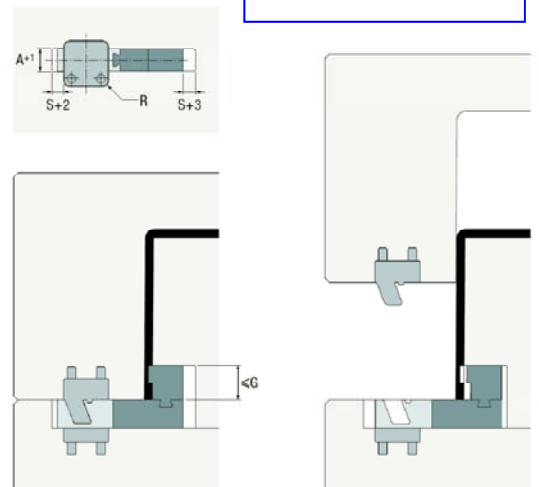
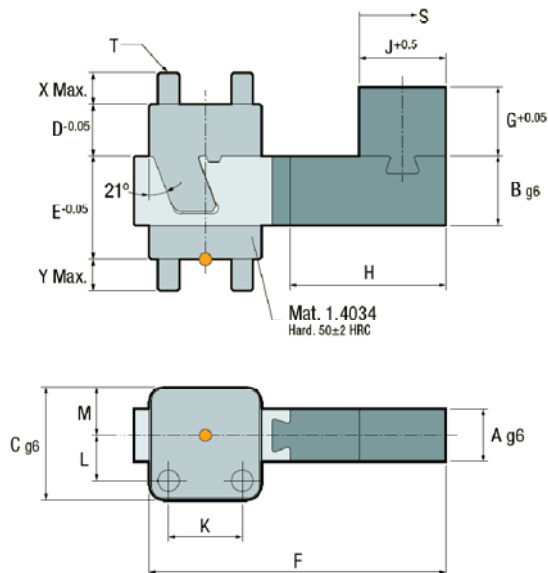

型番	A	B	C	D	E	F	G	H	J	K	L	M	S	R	T	X	Y
UU.081220	8.2	12	20	10	18	56.5	12	32	16	12.5	8.25	8	3	3.75	M4	7	8
UU.121626	12.2	16	26	12	24	68.5	16	36	20	17	10.5	11	4	4.5	M5	9	7
UU.162032	16.2	20	32	16	30	91	20	50	25	22	13	14	5	5	M6	10	11